

# PREMIUM ARBETSSTATION MED 5 LÅDOR

Ref. **076143** (utan verktyg)  
Ref. **080119** (med verktyg)

Pulverlackerad stålkonstruktion för **hög motståndskraft mot slitage.**

**Praktiskt handtag**

**Flaskhållare**, perfekt för förvaring av aerosolburkar, rengöringsmedel, sprayburkar etc.



**Lock med 2 gasfjädrar** för smidig drift.

**Stort låsbart fack\*** för verktyg och skrymmande föremål.

**Centraliserat låssystem** med rund nyckel för lock och lådor.

**5 lådor\*** med kullagrade löpare.

**1 storvolymbricka\*** med fallskyddskanter.

**Mycket lättmanövrerad:** 4 kraftiga hjul, 2 fasta och 2 svängbara med låsbar broms.

\*Halkfria mattor i alla lådor, boxar och hyllor.

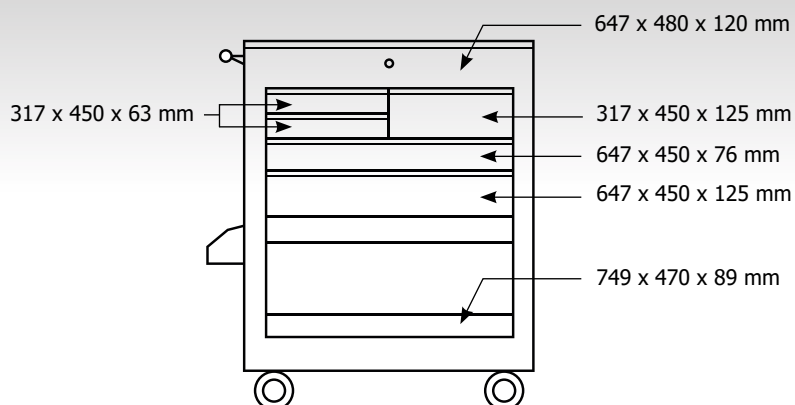

Viktkapacitet	320 kg
Mått inklusive handtag	867 x 560 x 1050 mm
Vikt i tomt tillstånd	64 kg
Runda nycklar medföljer	x4